

IVECO EURO CARGO ML 150E22H

Porteur 4x2

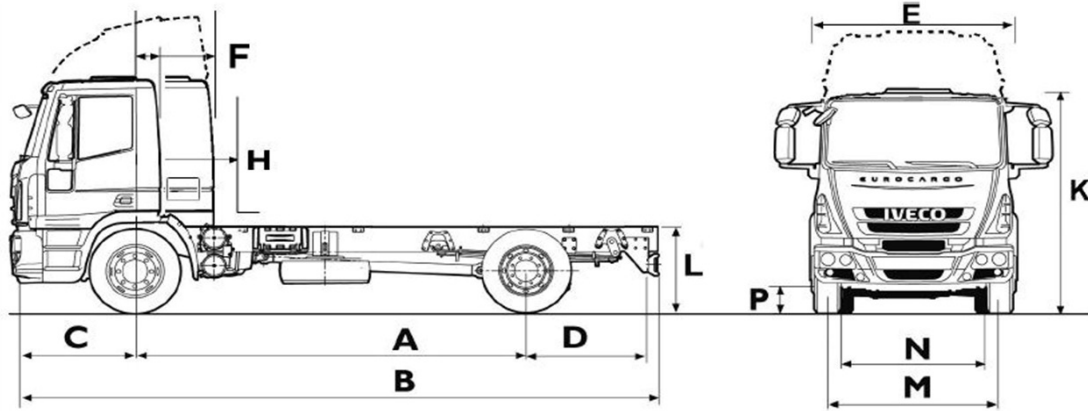

MASSES (kg.)

Poids technique (std.)
Poids technique (opt.)

P.T.C.	P.T.R.	Essieu 1	Essieu 2
15000	18500	5400	10900
15000	28000*	5400	10900

* Seulement avec Boite de vitesses (9 vitesses), version de remorquage, traverse et crochet

POIDS à VIDE (kg) Cab / Empt.

Essieu 1
Essieu 2
Total
CHARGE UTILE (kg.) @ P.T.C.

courte	3105*	3690	4185	4590	4815	5175
Essieu 1	3295	3305	3325	3355	3370	3395
Essieu 2	1850	1890	1905	1940	1955	1960
Total	5145	5195	5230	5295	5325	5355
CHARGE UTILE (kg.) @ P.T.C.	9855	9805	9770	9705	9675	9645

* Non disponible avec cabine profonde

DIMENSIONS (mm)

A	Empattement	3105	3690	4185	4590	4815	5175	
B	Longueur totale hors pare-chocs	5684	6269	6944	7686	8114	8744	
C	Porte à faux avant	1352	1352	1352	1352	1352	1352	
D	Porte à faux arrière	1133	1133	1313	1650	1853	2123	
E	Largeur aux ailes AV	2495	2495	2495	2495	2495	2495	
F	L. essieu AV/ Dos cabine	265	265	265	265	265	265	
H	L. dos cabine/entrée carrosserie	courte	385	385	385	385	385	
		profonde		965	965	965	965	965
	L. dos cabine/limite chassis arr.	courte	3900	4400	5100	5700	6100	6600
		profonde		3860	4200	4800	5100	5600
K	Hauteur hors tout à vide	2869	2869	2868	2867	2867	2866	
L	Hauteur AR du châssis	courte	1166	1160	1161	1164	1166	1168
		profonde		6	6	7,7	7,7	7,7
M	Diam. de braquage entre murs	courte	12540	14320	15820	17060	17740	18840
		profonde		2025	2025	2025	2025	2025
N	Voie essieu AV	1850	1850	1850	1850	1850	1850	
P	Garde au sol AV	courte	306	306	306	306	306	306
		profonde		338	338	338	338	338

ROUES

Code pneus

Mission

Dimension pneus

			Avant	Arrière
Standard	20213	C	10 R 20	10 R 20
Option	20370	C	11 R 22,5	11 R 22,5
Option	20359	C	11 R 20	11 R 20

Codes Mission Pneus: B = regional; C = toutes utilisations; D = mixte

IVECO

ML 150E22H

MOTEUR

Cylindres en ligne
Alésage (mm)
Course (mm)
Cylindrée (litres)
Puissance maxi (ch/kW)
@ tr/mn
Couple maxi (Nm)
@ tr/mn
Norme émissions C.E.E.
Régulateur
Ventilateur
Alimentation du combustible
Speed limiter

IVECO TECTOR

Turbocompresseur et intercooler
6
102
120
5,88
210/154
2700
680
1200 - 2100
Euro 3
Toutes vitesses
Viscostat
Common rail - Bosch
90kmh

Tector - 220 HP

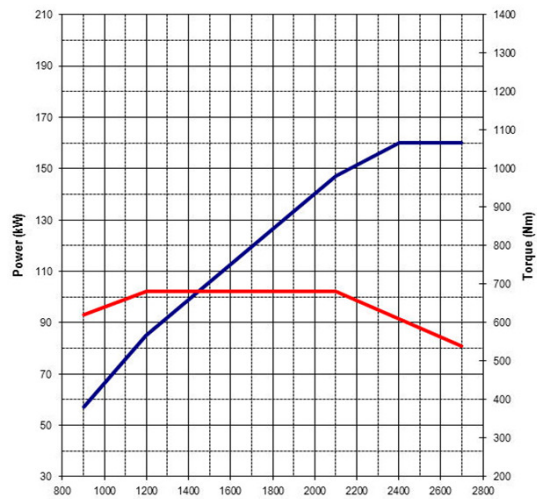

BOITE DE VITESSES

MEC. 6 SPEED

Ratios	ZF 6S700
1ère	6,02
2ème	3,32
3ème	2,07
4ème	1,40
5ème	1,00
6ème	0,79
7ème	
8ème	
9ème	
Arrière	5,58

MEC. 9 SPEED

Ratios	ZF 9S-75TD
1ère	13,16
2ème	8,91
3ème	6,50
4ème	4,67
5ème	3,50
6ème	2,55
7ème	1,86
8ème	1,33
9ème	1,00
Arrière	11,74

EQUIPEMENT ELECTRIQUE

Tension	24v négatif, mise à la masse
Alternateur	28v, 70A
Démarrreur	24v, 4 kW
Batteries	2 x 12v, 110Ah
Protections circuits	par fusibles
Système	Multiplex - CAN line data bus

SUSPENSIONS

Avant	Ressorts à lames semi elliptiques
Arrière	Ressorts à lames semi elliptiques
Barres stabilisatrices	Sur l'essieu avant et arrière
Amortisseurs hydrauliques	2 à l'avant, 2 à l'arrière

DIRECTION

Type	Hydraulique à assistance intégrée
------	-----------------------------------

ESSIEUX

Avant	Iveco 5872. Rigide.
Arrière	Iveco 451146. Hub reduction.
Blocage de différentiel	A l'arrière disponible en option

RESERVOIR A COMBUSTIBLE

Type et capacité	180lt. acier avec bouchon fermant à clef
------------------	--

INTERIEUR CABINE

Courte:

Cabine avancée. Siège conducteur en tissu réglable en hauteur, avancée et profondeur. Banquette biplace en tissu avec dossier central rabattable. 2 coffres au dessus du pare-brise. Parois AR sans vitres avec filet de rangement. Boite à gants. Ventilation d'air à 4 vitesses, puissance du flux 500m3/hr. 10kw. Ecran de contrôle avec témoins utilisant les symboles internationaux. Contrôlographe électronique 2 conducteurs/24H. 2 mains courantes à l'ouverture des portes. Réglage du volant en hauteur et inclinaison. Comodo sur colonne de direction. Console supérieure pour radio/CB. Eclairage interne et lumière de lecture.

Profonde:

Similaire à cabine courte plus: une couchette inférieure, coffre sous la couchette, un module de commande à la tête du lit, vitres électriques des portières, trappe de toit.

EXTERIEUR CABINE

Courte et profonde :

Suspension: ressort hélicoïdaux et amortisseurs. Basculement à 60° manuel par pompe hydraulique. Cabine en tôle d'acier galvanisé 2 faces, protection par cataphorèse; face AV-pavillon-zones sollicitées en SMC. Ouverture de vitres manuelle, pare-brise collé et laminé. Rétroviseurs selon normes CEE 88/321.

CHASSIS

Longerons profilés parallèles en forme de U assemblés à l'aide de traverses rivetées et vissées

Empattement (mm)
3105 - 3690
4185 - 5175

Hauteur (mm) x largeur (mm)
274,5 x 80
277,9 x 80

PERFORMANCES

(avec pneus standard)

Type: ZF 6S700 TO

Rapport pont	6,95	4,82	5,72
Vitesse théorique (km/h)	97	140	118
Pente % @ 15 t P.T.C.	31	21	25

Type: ZF 9S-75 TD

Rapport pont	5,326	4,82	5,72
Vitesse théorique (km/h)	100	111	93
Pente % @ 15 t P.T.C.	57	50	62

EMBRAYAGE

Type	Monodisque à sec, ressorts à diaphragme, type tiré, sans amiante
Dimensions (mm)	14" (350 mm)

FREINS

Type	Pneumatique à 2 circuits indépendants
De service	A.B.S. + E.B.L.
Assieu AV	Tambours: 381 mm diamètre x 178 mm largeur
Surface de freinage AV:	2800 cm2
Assieu AR	Tambours: 381 mm diamètre x 178 mm largeur
Surface de freinage AR:	2800 cm2
De stationnement	Agissant sur les roues AR.
De secours	Réalisé par le dispositif de frein de stationnement.
Réservoir d'air	2 x 15 litres en acier
Iveco Turbo Brake	Standard
Compresseur	225 cc - monocylindre
Dessiccateur d'air chauffant	Régulateur de pression intégré (A .P.U.)